

DR PMS 400

Getriebeloses Hochleistungs-Antriebssystem

Ein sanfter Antrieb

Die wichtigsten Vorteile auf einen Blick

- Bietet unvergleichlichen Fahrkomfort
- Läuft zuverlässig und leise
- Entspricht EU-Sicherheitsvorschriften und -Normen
- Senkt den Energieverbrauch
- Umweltfreundlich
- Kann bei minimaler Ausfallzeit schnell und flexibel installiert werden

Zuverlässig, leise und leistungsstark: DR PMS 400.



Ruhe und Komfort bei jeder Fahrt.

Zukunftssicher

Nach mehr als 20 Betriebsjahren steigen die Reparatur- und Instandhaltungskosten für einen Aufzugsantrieb unaufhaltsam. In der europäischen Richtlinie EN 81-80 (SNEL, Safety Norm for Existing Lifts) wurden strenge Sicherheitsanforderungen festgelegt, die sowohl für neue als auch für bereits vorhandene Aufzüge gelten. Für Aufzugsbesitzer kann das teuer werden. Vermeiden Sie diese Mehrkosten durch den Einbau eines modernen Schindler-Antriebs und erfüllen Sie schon heute die Anforderungen von morgen.

Ruhe und Komfort

Der getriebelose Antrieb läuft zuverlässig und leise. Durch seinen hohen Wirkungsgrad und seine moderne Frequenzsteuerung senkt der DR PMS 400-Antrieb die Betriebskosten und bietet Ihnen alle Funktionen, die unvergleichlichen Fahrkomfort gewährleisten. Die einzigartige Anhaltegenauigkeit schützt die Fahrgäste davor, beim Betreten oder Verlassen der Kabine zu stolpern.

Sicherheit geht vor!

Eine zusätzliche Seilbremse oder Fangvorrichtung ist nicht erforderlich. Das DR PMS 400-System ist speziell auf die Anforderungen der Sicherheitsnorm SNEL zum Schutz bestehender Aufzüge vor unkontrollierten Bewegungen ausgerichtet. Die Bremse greift direkt in die Treibscheibe. Das Doppel- oder Dreifach-Bremssystem entspricht dem neuesten Stand der Technik und stellt sicher, dass die Bremsen ruhig und sicher arbeiten.

KT
Kits

AC
Zubehör

CW
Gegen-
gewichte

SA
Sicherheit

FI
Tableaus

CA
Kabinen

DO
Türen

MM
Mechanisches
Material

CO
Steuerung

DR
Antrieb

Hochleistung bei jeder Fahrt

Ob in einem Bürogebäude, einem Einkaufszentrum oder einem Hotel. Ganz egal wo und wie viele Aufzüge Sie betreiben: Das in drei Grössen verfügbare Hochleistungs-Antriebssystem Schindler DR PMS 400 ist ideal für grössere Lasten und höhere Geschwindigkeiten geeignet. Mit Geschwindigkeiten von 0,63 bis 2,5 m/s und einer Förderlast von bis zu 2.000 kg wird das System allen Anforderungen kleiner und mittelgrosser Wohn- oder Geschäftsgebäude gerecht.

Ökologisch einwandfrei

Der kompakt gestaltete Permanentmagnet-Motor spart Energie. Er kommt ohne Getriebeöl aus und erfordert nur minimalen Instandhaltungsaufwand. Eine Entlastung für die Umwelt.

Kompakt, effizient und sicher. Die nächste technische Entwicklungsstufe: Der DR PMS 400 ersetzt einen alten Antrieb (rechts im Bild).



Sicherheit inklusive. Das neueste Dreifach-Bremssystem.

Flexibilität in Höchstform

Der DR PMS 400-Antrieb fügt sich flexibel in jeden vorhandenen Maschinenraum ein. Dank der kleinen Abmessungen und der variablen Positionierung der Umlenkrolle kann die Antriebsmaschine schnell installiert werden. Bei Bedarf kann sie mit einem Maschinenfundament direkt auf dem Fussboden montiert werden. Dafür fallen nur sehr geringe Mehrkosten an, und die Ausfallzeit ist zur Freude der Betreiber und Fahrgäste minimal.

Zusätzliche Sicherheitskomponenten

DR PMS 400 kann ausserdem mit einem Bremslüft-hebel sowie mit einer manuellen Evakuereinrichtung ausgerüstet werden, die im Maschinenraum aufbewahrt werden. Beide Komponenten kommen im Falle einer manuellen Evakuierung zum Einsatz.

Der breite Anwendungsbereich des DR PMS 400.

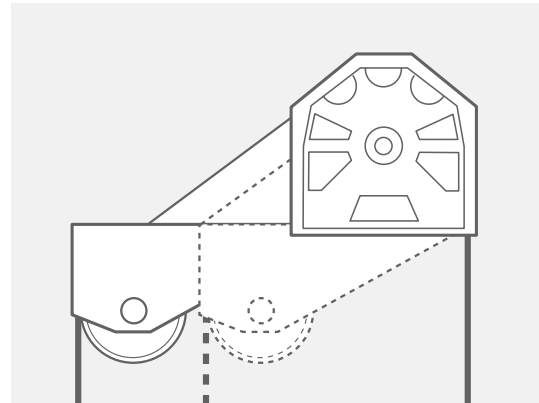
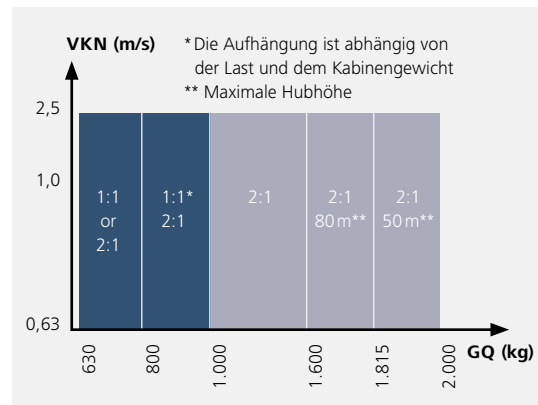

Flexibel genug, um sich in jeden vorhandenen Maschinenraum einzufügen. Variable Position der Umlenkrolle.

Technische Daten

Antrieb	Getrieblöse Technologie
Bremssystem	Scheibenbremse auf Treibscheibe (2 oder 3 Bremspiel-Lehren)
Treibscheibendurchmesser	410 mm
Förderlast (GQ)	630 kg bis 2.000 kg
Geschwindigkeit (VKN)	0,63 m/s to 2,5 m/s
Seilstrangabstand	450 mm bis 1.600 mm
Umhängungsfaktor	1:1, 2:1
Motor	Permanentmagnet
Anhaltegenauigkeit	± 3 mm
Starts pro Stunde	bis zu 240

Schindler DR PMS 400 – Erhöhen Sie die Leistung, den Komfort, die Sicherheit und die Kosteneffizienz Ihrer Aufzüge für den Start in die Zukunft.

Unsere Spezialisten unterstützen Sie gerne bei der Suche nach der optimalen Lösung für Ihren Modernisierungsbedarf.

Hier finden Sie das nächstgelegene Büro:

www.schindler.ch